

<安全上の注意>

警告

- ガススプリングは、分解、注油しないでください。爆発してけがをすることがあります。
- ガススプリングを火に入れないでください。爆発してけがをすることがあります。
- 滑りやすい床面で使用しないでください。転倒してけがをすることがあります。

注意

- 椅子の用途以外には使用しないでください。けがをすることがあります。
- 可動部のすきまに手を入れないでください。けがの原因になります。
- 座面以外の部分に腰をかけないでください。転倒してけがをすることがあります。
- 座面の先端や逆向きに座らないでください。転倒してけがをすることがあります。
- 空席のまま座面の上下調節レバーを操作しないでください。座面が急上昇してけがをすることがあります。
- 分解や改造をしないでください。破損やけがをすることがあります。
- 異常を発見したまま使わないでください。本体が壊れてけがをすることがあります。
- 使用中にボルトやネジのゆるみによるガタツキが生じたときは、販売店又は当社営業担当までご連絡ください。ガタツキが生じたまま使用されますとけがの原因となります。

<ご使用に際してのご注意>

- 直射日光の当たる場所でのご使用はさけてください。変色や変形の原因になります。
- 製品は必ず屋内で使用し、屋外での使用はさけてください。変色・変形等の原因になります。
- 製品は水のかかる場所や、湿度の高い場所での使用はさけてください。さびや変色・変形等の原因になります。
- ストーブなど火気の近くで使用しないでください。火災の原因になります。

<本カタログご利用にあたって>

- 印刷の色と製品の色は多少異なる場合があります。
- 諸般の事情により、価格・仕様・寸法・カラーなどを予告なしに変更する場合がございます。予めご了承ください。
- このカタログの記載内容は平成30年11月現在のものです。

<カタログ記載の価格表示について>

本カタログでは全て税抜価格を表記しています。消費税を別途承ります。

[オフィス家具製品の安全性と保証期間]

当社は一般社団法人日本オフィス家具協会 (JOIFA) の「オフィス家具一製品安全基準のガイドライン」に基づいた安全な製品を提供しております。この製品の保証期間は、特別な定めある場合以外、通常の状態で使用された場合3つの種別ごとに (お客様ご購入の日から) 1年・2年・3年としております。今後とも当社はより一層製品の品質・安全に留意してまいります。当社製品をこれからもご愛用ください。

		保証期間
外観/表面仕上げ	塗装及び樹脂部品の変・褪色、レザー・クローズの摩耗	1年
機構部/可動部	引出し・スライド機構、扉の開閉、錠前、昇降機構等の故障	2年
構造体	強度・構造体に係る破損	3年

注) 上記の保証期間は、一般のオフィスにおいて、通常の執務状態 (1日8時間程度) で使用した場合を想定して定めたもので、24時間、年中無休での業務や、これに準ずる過酷な使われ方を想定して定められたものではありません。

JOIFA304 株式会社 稲葉製作所

(一社)日本オフィス家具協会認定番号 JOIFA304



イナバは国際規格認証取得企業です。

ISO (国際標準化機構) が定めた品質マネジメントシステム (ISO9001) 及び、環境マネジメントシステム (ISO14001) の認証を取得しています。

お客様に満足していただける品質を提供し、環境にも配慮した姿勢が国際的に認められたものと確信致しております。当社が創業以来培ってきました開発から生産、出荷に至るまで、全ての範囲についてお客様主体を目指す精神が認められました。

※認証範囲等詳細につきましては当社ホームページをご覧ください。

<http://www.inaba-ss.co.jp/company/kankyou/index.html>

INB 株式会社 稲葉製作所

本 社 〒146-8543 東京都大田区矢口 2-5-25
インターネットホームページ <http://www.inaba-ss.co.jp>



Swin

[ス ウ ィ ン]

Inaba

トンネルを
抜けよう！



“Swin” ワークスタイルデザインからの発見、
その動きがイノベーションの触媒となる。

Design

ワークスタイルデザインについて
奥山さんとコラボしてみました。

まったく新しい機能なのに、尖って主張しない。
革新を昇華させると、シンプルなカタチが残りました。
ネスティング、そのロボティックな姿に近未来の予感。



デザイン監修

Kiyoyuki Ken Okuyama

工業デザイナー 奥山清行



1959年 山形市生まれ。

ゼネラルモーターズ社(米)チーフデザイナー、ボルシェ社(独)シニアデザイナー、ピニンファリーナ社(伊)デザインディレクター、アートセンターカレッジオブデザイン(米)工業デザイン学部長を歴任。フェラーリエンツォ、マセラティクアトロポルテなどの自動車やドゥカティなどのオートバイ、鉄道、船舶、建築、ロボット、テーマパーク等のデザインを手掛ける。2007年よりKEN OKUYAMA DESIGN 代表として、山形・東京・ロサンゼルスを拠点に、デザインコンサルティングのほか、自身のブランドで自動車・インテリアプロダクト・眼鏡の開発から販売まで行う。秋田新幹線、北陸新幹線、豪華列車「トランスイート四季島」など次々に手掛ける。

www.kenokuyamadesign.com

Ken Okuyama
KEN

KEN OKUYAMA DESIGN

Swing

座と背が揺れます、
時にブランコ、時にゆりかご。
スウィング ON と OFF の狭間で。

アームレストの頂点を軸にして、座と背がぶら下がっています。
こんな椅子はじめて。こんな椅子たのしい。

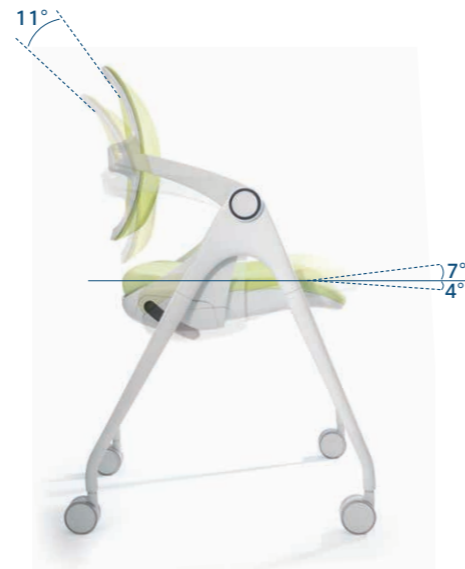

※上記はイメージとなり実際の揺れ幅とは異なります。



前傾姿勢でワークに集中。

スムーズな
姿勢変更



後傾姿勢でリラックス & 気分転換。

Comfort & Health

Flexible Position

動かしやすい構造、動かしたくなる機構。
 その回転軸は体の重心にあります。
 前回り、逆上がり、クルンクルン。

どんなに正しいシーティングポジションも、固まっていたら血流を妨げます。疲労を蓄積させるばかり。

Swinは・・・揺れてくれる、揺らしたくなる、体の元気をシェイクする、カラダ思いの椅子なのです。

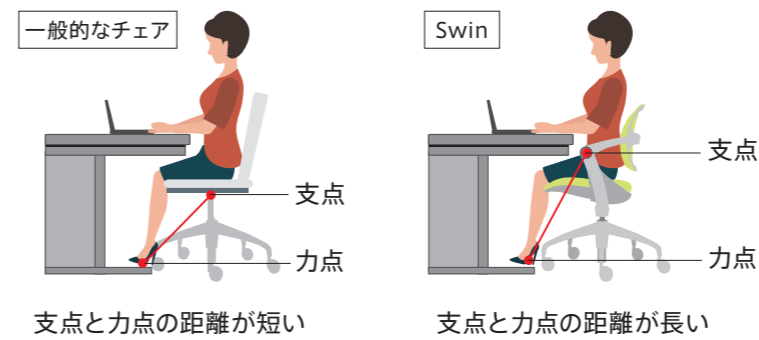

動かしやすい構造
 カタチ
 力点である足から、より遠くに支点となる椅子の回転軸があるため、力のモーメントが大きくなり、小さな力でもスムーズな動きを実現させます。

動かしたくなる機構
 シクミ
 座った時の人の重心はおへその下あたりにあります。子供の頃、前回りや逆上がりで鉄棒をあてたところ。Swinの軸も正にそのあたり。軸が重心に近いと、慣性モーメントが小さくなり、思わず動かしたくなります。

Half Seating Position ハーフシーティングポジション (カウンターでのツール掛け)

Swinの上下昇降スイッチは肘の下。もっと気軽に昇降させて下さい。特に座面を最上部まで上げて座るハーフシーティングポジションは座面前傾斜が強く、背筋を伸ばす効果があり、気分転換に最適です。



ハーフシーティングで美しい執務姿勢。 上下昇降機能

Creation



Swinのスウィングはイノベーションの触媒。
ON/OFF

ソロワークでは、発想と深化。
コラボワークでは、発信と受信。

思考にON/OFFを持たせ、ワイガヤにリズムを与えます。



実験協力

三家 礼子

Reiko Mitsuya

早稲田大学
理工学研究所
研究院客員教授

1977年早稲田大学理工学部資源工学科卒業、
大林組技術研究所勤務。
1999年武蔵野女子大学文学部人間関係学科卒業。
2004年、早稲田大学人間科学研究科博士課程修了。
博士（人間科学）東海大学非常勤講師等を経て、
現在早稲田大学理工学研究所研究院客員教授。
研究分野は人間工学、応用統計学。

思考のスイッチ ON/OFF

イナバインターナショナル社内検証結果により

集中の度合いを示す指標である脳血流値において、従来のチェアに比べ Swin は、値の振幅が大きくなっています。
このことから、Swin は集中のスイッチ ON/OFF を行いやすい椅子であるといえます。

※グラフは、実験中（30分間）の Swin 使用者と従来チェア使用者の脳血流値を示したものです。
※脳血流値とは脳の血行動態を表す指標で、脳が賦活した領域付近では血流が増加します。

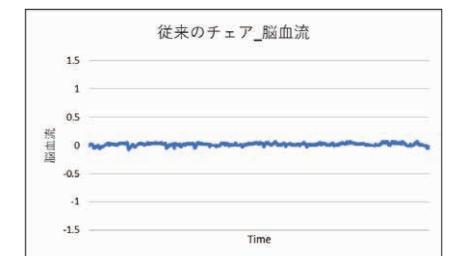
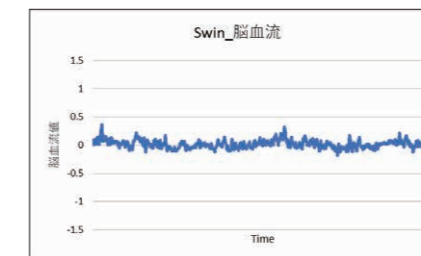

コミュニケーションのしやすさ

コミュニケーションシーンにおいて、Swin は身体に追従し、前傾姿勢での発言を補助することで円滑なコミュニケーションにつながります。

※グラフは、実験中（30分間）の Swin 使用者の LF/HF 値を示したものです。赤丸部のピークを動画撮影で確認すると、コミュニケーション時に前傾姿勢であることが分かりました。

※ LF/HF 値とは交感神経 (LF) と副交感神経 (HF) のバランスを示した値です。値が小さくなると緊張・集中が減少し、反対に大きくなるとそれらが増大します。

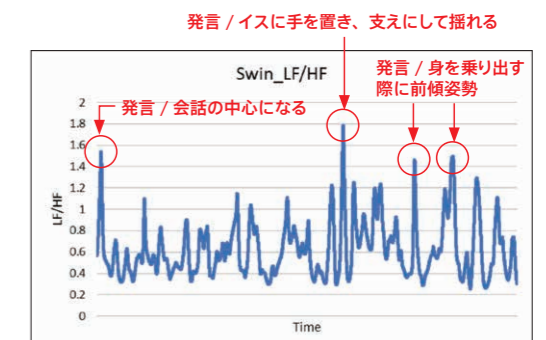

Work Place Design

ワークプレイスの今、
ワークプレイスデザインの今。
タスクチェアもそろそろ、
ジャケット、脱いでみました。

ABW (アクティビティ ベースド ワーキング) の
あらゆるシーンに溶け込みます。



Flexibility

もっと自由に、もっと柔軟に。
プロジェクト型ワークが増えていきます。

打ち合わせの人数、長さ、可変性は高まるばかり。
業界初、Swin は5本脚でもネスティング可能。
短いミーティングなら4本脚で気軽に、
じっくり話すプロジェクト会議なら、5本脚で体に優しく。
境を越えた仕事には、境を越えた道具が必要です。



ミーティングタイプ スタックピッチ 190mm



タスクタイプ スタックピッチ 280mm



Swin
[スウィン]

Executive エグゼクティブ



Collaboration コラボレーション



Concentration コンセントレーション



Conference カンファレンス



[タスクタイプ]

■ホワイトフレーム



■ブラックフレーム



■メッキレザータイプ

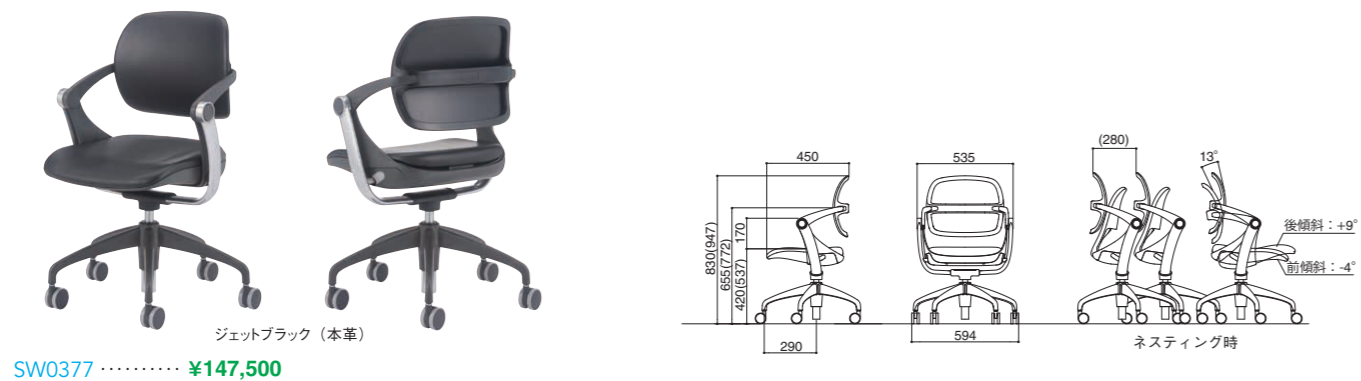

■カラーバリエーション

商品番号の □には張地のカラー番号が入ります。下記カラーバリエーションからお好きなカラーをお選びください。

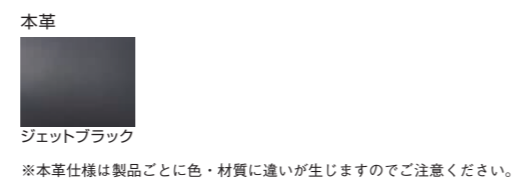
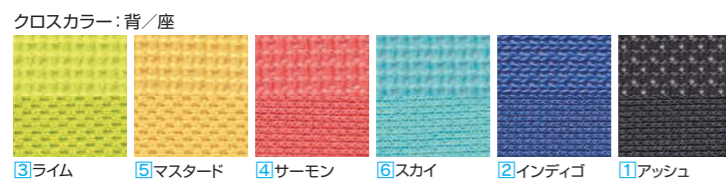

[ミーティングタイプ]

■ホワイトフレーム



■ブラックフレーム



■メッキレザータイプ

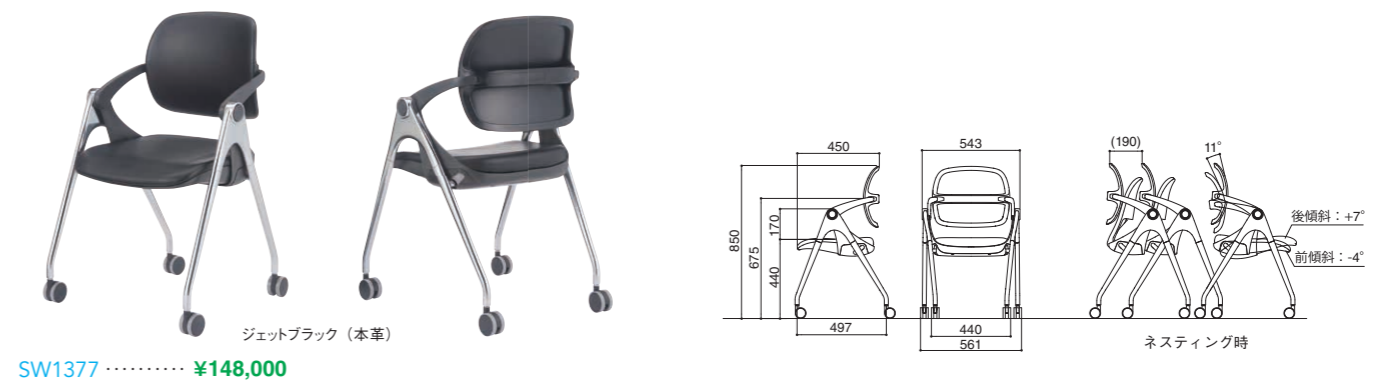

■共通仕様
フレーム・脚部/樹脂成形品
背・座張材/布(ポリエステル)、本革(メッキレザータイプ)
キャスター部/ナイロン(外輪ウレタン)
タスク用アーム/アルミダイキャスト
ミーティング用パイプ脚/アルミダイキャスト+スチール